

Centerless Entgratautomat

Zum spitzenlosen Entgraten von rotations-
symmetrischen Werkstücken wie
Ventilteile mit, bzw. ohne Steuerkanten
für Durchmesser von 8 - 40 mm

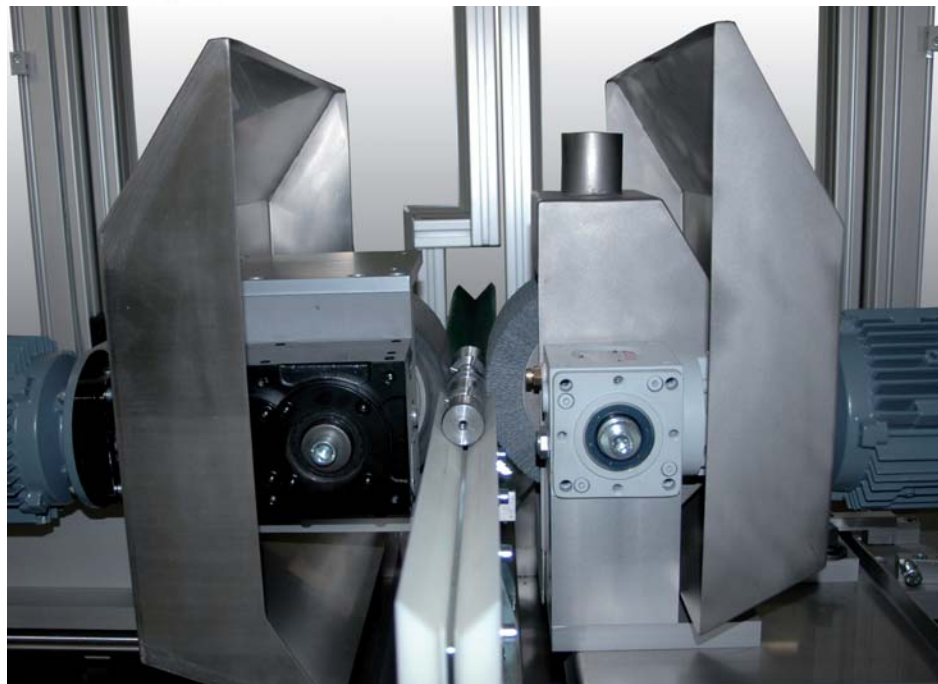

Technische Daten Centerless-Maschine

L	=	1200 mm
L	=	1500 mm (incl. Steuerschrank)
B	=	1050 mm
H	=	2000 mm

Antrieb	=	2 x SEW Motoren
Leistung	=	3 KW, 400 V, 50 Hz
Steuerung	=	Schütz-Steuerung

Walzenbürste	=	Upm 1380 / 2700 Bürstbesatz wahlweise mit Kunststoff- oder Drahtbesatz
--------------	---	--

Regelrolle	=	Upm 180 Gummibelag mit unterschiedlichen Shore-Härten, Alukern
------------	---	--

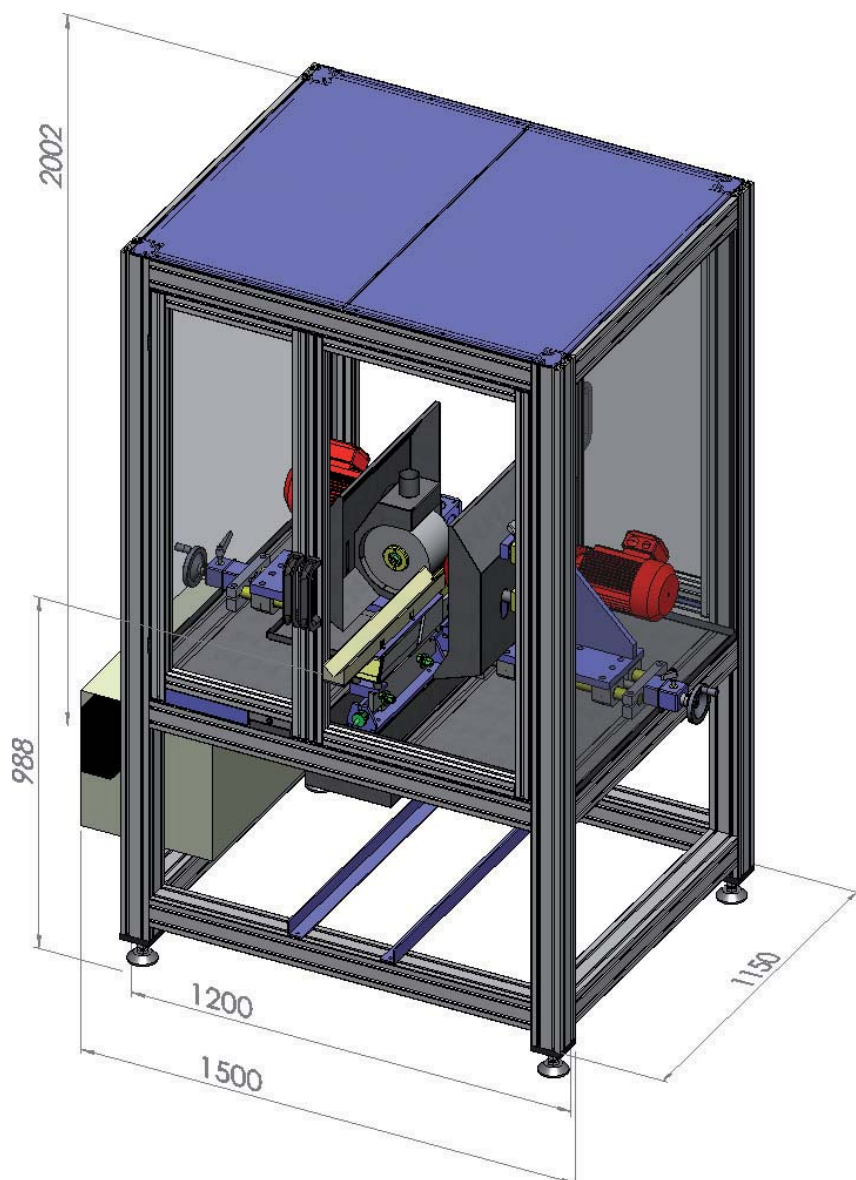

- Bürsteinheit über Handrad manuell einstellbar
- Regelrolle (Freirolle) über Handrad manuell einstellbar
- Zuführschiene auf Linearförderer gelagert
- Spritzabdeckung und Bürstenhaube. Anschluss für Absaugung
- Maschine komplett mit Einhausung, wahlweise für Trocken- oder Nassbetrieb
- Kühlmittelbehälter mit Pumpe (Option)

HK-Entgrattechnik GmbH

Max-Planck-Straße 82 | 72766 Reutlingen
Tel. +49 (0)7121/142-381 | Fax +49 (0)7121/142-385
Internet: www.hk-entgrattechnik.de | E-Mail: post@hk-entgrattechnik.de

Ein Unternehmen der KULLEN-Unternehmensgruppe: KULLEN, Reutlingen,/D
HK-Entgrattechnik, Reutlingen/D | KULLEN CZ, Klatovy/CZ IR.I.B., Llandoverly/GB
Kleeneze Sealtech, Bristol/GB | Beilun Futuo Mechanical Tools, Ningbo/VRC